



Greenland, we share!



五
级
超
滤
净
水
机
使
用
说
明
手
册

深圳格润兰科技有限公司

前 言

尊敬的用户：

感谢您选购格润兰系列净水器产品！

在您安装及使用本产品之前，请先仔细阅读使用说明书，它能使您的安装更规范，使用更合理。

五级超滤净水机采用当今国际最前沿的技术和最成熟的工艺，结合中国水质特征和用户习惯的多级复合过滤，将水中的大颗粒杂质、铁锈、泥沙、红虫青苔等杂物预先清除掉，粗滤后的水经超滤膜和后置活性炭进行高精度纯化后，彻底清除水中的细菌、胶体、各种细微杂质及异味，为您提供水质纯净、口感纯正无污染的理想饮用水。本产品无废水、不用电，属于节水环保绿色产品。

安装完毕后，请您妥善保管本说明书，以备日后检修查用。

备注：因产品外壳的更新，部分产品外观略有不同，但产品内部构造和运行原理不变。

目 录

- 一、 产品介绍
- 二、 安装及调试
- 三、 日常维护
- 四、 故障诊断及排除
- 五、 注意事项
- 六、 售后服务

一、产品介绍

1. 产品描述

1) 本产品采用中空纤维过滤新技术，配合三级预处理过滤清除水中杂质。超滤膜孔径小于 0.01 微米，能彻底滤除水中的细菌、铁锈、胶体等有害物质，同时保留水中原有的微量元素和矿物质。

2) 不需要用泵加压，普通自来水水压即可，节能环保。

3) 无废水，高度净化同时注重节水。

4) 预处理采用可更换式滤芯，能有效保证预处理效果，且更换方便，换芯价格经济，制水运行成本低。

5) 所有接头均采用承插压紧式连接，杜绝漏水，操作简便。

6) 滤瓶均采用优质加厚型滤瓶，寿命更长久，使用更安全。

2. 产品分解图

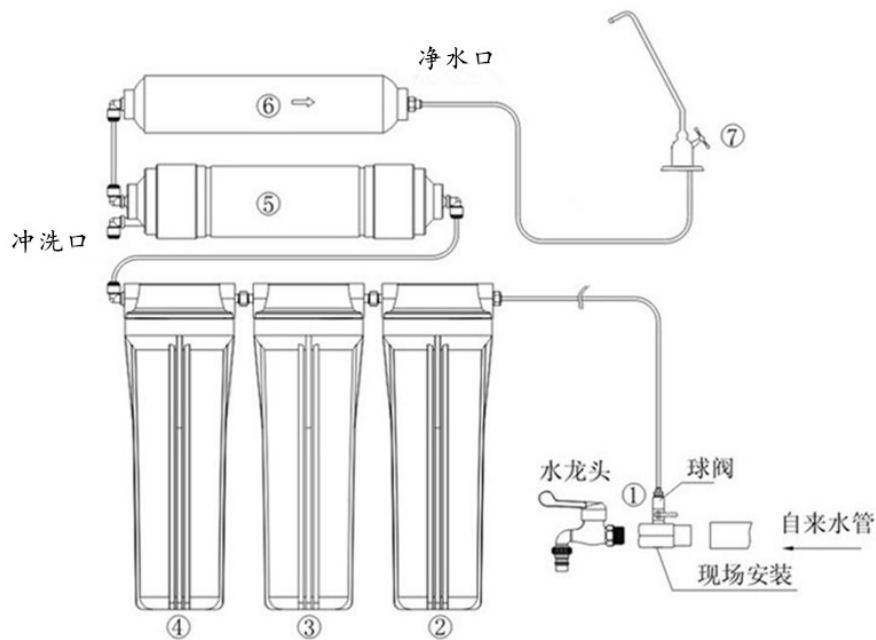

①球阀及三通接头（接头有2分和4分可选） ②PP滤芯（5 μ m） ③颗粒活性炭滤芯

④PP滤芯（1 μ m） ⑤中空纤维超滤膜 ⑥小T33(后置活性炭) ⑦鹅颈龙头

3. 装箱清单:

- | | |
|--------------------|-----|
| 1) 超滤净水机 (含滤瓶、密封圈) | 1 台 |
| 2) 零件包 (含球阀、接头) | 1 包 |
| 3) 鹅颈龙头 (含固定配件) | 1 支 |
| 4) PE 管 (2 分) | 3 米 |
| 5) 中空纤维超滤膜 | 1 支 |
| 6) 滤瓶扳手 (大小两种型号) | 2 个 |
| 7) 使用说明书、合格证、保修卡 | 1 套 |

4. 技术参数

机型	10 寸五级超滤净水机
额定产水流量	120L /H
适用水压	0,1~0.3MPa
使用环境温度	5℃~40℃
适应原水	市政自来水, 符合 GB5749-2006 之标准

5. 滤芯功能介绍

第一级: 10 寸 5 微米 PP 棉滤芯

滤芯的孔径为 5 微米, 能有效去除水中铁锈、淤泥、胶状体、部分微生物等较大的固体杂质。

第二级: 颗粒活性炭滤芯 (UDF)

具有高性能吸附性, 可有效去除水中余氯、三氯甲烷、消毒副产品等化学物质及异味异色。

第三级: 10 寸 1 微米 PP 棉滤芯

滤芯的孔径为 1 微米, 能进一步去除水中较小的颗粒、悬浮物及胶体等。

第四级: 中空纤维超滤膜 (UF)

中空纤维超滤膜是超滤技术中最为成熟与先进的一种技术。中空纤维管壁上布满微孔, 截留分子量可达几千至几十万。超滤微孔小于 0.01 微米,

能彻底滤除水中的细菌、铁锈、胶体等有害物质，保留水中对人体有益的微量元素和矿物质。

第五级：后置活性炭杀菌滤芯（T33）

对产出的纯水进行深度处理，去除挥发性有机物质，有效抑制细菌，彻底去除水中的异色异味，改善出水口感，从而使出水新鲜甘甜。

二. 安装及调试

我们建议由专业人员为您安装，因为安装过程中会使用到钻孔机等电动工具。如果您自行安装，请参照以下步骤：

1、安装前准备事项

- 1) 确认净水器要安装的位置（安装时应视实际情况而定，装机位置和鹅颈龙头的位置应尽量靠近水源和用水处，厨房水池下的橱柜或洗漱台下方是首选）
- 2) 确认安装所需的各种配件是否齐全
- 3) 安装之前请勿送水

2、安装进水三通、球阀

截断原水，拆卸水龙头或其他水管部件。在进水三通、球阀上缠绕生料带。安装进水三通，在进水三通上安装进水球阀，并使进水球阀处于关闭状态。打开原水，检查进水三通、球阀有无漏水情况。

3、连接净水器水管

用 PE 水管将净水器进水口和进水球阀相连接。

4、安装前置过滤

将各级滤芯塑料袋拆除，冲洗滤芯表面，取出滤瓶内的 O 型圈，安装在滤瓶上沿凹槽内，然后放入滤芯（注意对应各级名称，不要装错），用配带的滤瓶扳手将滤瓶拧紧（注意滤芯不要装偏）。

5、安装超滤膜

首先将超滤膜壳两端进出水 PE 管拔开（先取下蓝色卡环，再拔出水管），取出超滤膜壳，然后用配带的膜壳扳手将膜壳盖拧开，将两个 O 型圈分别装在膜壳

盖底部和膜壳瓶螺纹接口顶端的凹槽内，再将超滤膜从包装袋中取出，冲洗干净（包装中注入有保护液，应冲洗干净），将膜丝一端朝里装入膜壳中并塞紧端口，最后将膜壳盖拧上，并用膜壳扳手拧紧。然后将进出水管接回膜壳两端，再将膜壳卡入大单夹内固定回净水机上。

6、安装鹅颈龙头

在取水口台面合适位置钻一个 $\Phi 12\text{mm}$ 的小孔，然后将鹅颈龙头取出，开始安装龙头：首先将一枚不锈钢垫片套入龙头螺纹上，然后把龙头下部从已钻好的孔中穿过，再将另一枚垫片从龙头的下部套入，把固定螺帽拧入龙头的下端，将龙头固定在台面上，最后在进水接口处分别接适当长度的水管，在水管的一端塞上管塞，套上螺帽，拧在龙头底部，另一端接净水机出水口。如果您要将龙头固定在墙上，可使用随机配的龙头固定片。（安装时注意将各接头拧紧，防止漏水）

7、进水冲洗

关闭鹅颈龙头，打开进水阀门，可听到进水声响，待水装满后打开鹅颈龙头，此时出水有浑浊，持续排水至水澄清后（一般3~5分钟）即可关闭龙头。

三. 日常维护

为确保各级滤芯之间充分发挥各自效用，同时保证产水水质达到标准，用户应定期更换滤芯。更换滤芯的周期应依据水源水质的好坏及所含杂质成分数量而定。简单判定方法是：当水源压力、流量和开关等条件均正常，却发现净水机出水明显变小时，基本可判断为滤芯脏堵，此时应首先更换1级滤芯，如换完后水量仍不够大，则更换2级滤芯，以此类推，直到流量和口感正常。

名称	更换周期
5微米PP棉滤芯	根据不同水质一般为3~6个月需更换
颗粒活性炭滤芯	根据不同水质一般为5~8个月需更换
1微米PP棉滤芯	根据不同水质一般为5~8个月需更换
中空纤维超滤膜	根据用水量一般为1~2年需更换
后置活性炭	根据用水量一般为8~12个月需更换

注：以上更换周期仅供参考，实际时间根据用户水质与使用量而定。

为保证净水机长期有效的工作，建议使用本公司标配滤芯。

四. 故障诊断及排除

故障现象	故障原因	排除方法
不出水或出水过小	进水水压太小	在进水口加增压装置
	前置滤芯堵塞	更换滤芯
	超滤膜堵塞	取出冲洗或更换新膜
漏水	PE管未插进接口	取下管卡，重新插入PE管
	未插管卡	重新插入管卡
	接头松动	重新拧紧螺母
	管件或配件有裂缝	更换配件
水口感不鲜	后置活性炭已失效	更换后置活性炭
出水水质不好	超滤膜出现了断丝	更换超滤膜
滤芯容易脏	原水太脏	前端增加预处理装置 (可选购健康生活净水器)

五. 注意事项

1. 请勿随意拆卸净水机上的零部件，以防漏水，而损害净水机。
2. 长期不使用后，应与首次使用时进行同等冲洗操作。
3. 在装卸、搬运、安装时，应小心轻拿轻放，以免损坏内部零件。
4. 请勿将机器裸露安装于室外，以免日晒雨淋，导致故障。
5. 长期停用时，请务必关闭水源。
6. 安装时，请勿送水，以免发生意外。

六. 售后服务

您购买使用格润兰系列净水器产品，将得到相应的售后服务，为了您的权益，请仔细阅读以下条款：

1. 自购买之日起，一年内因产品质量问题而造成故障，您可凭购买票据和保修卡得到免费维修。

2. 若发生产品开箱即损的情况，请与有关销售商取得联系并更换。
3. 下列情况不属于保修范围，可实行收费维修。
 - a. 因使用、保管、搬运不当造成故障的；
 - b. 非公司特约售后服务的单位与个人安装、维修造成损坏的；
 - c. 超过保修期或无保修凭证和有效发票的；
 - d. 因不可抗拒因素(如火灾、地震等)造成损坏或故障的；
 - e. 其他非产品质量问题造成损坏的。

注：本手册如有不详，错误或印刷等原因造成的问题，其最终解释权归本公司所有。